

# ridoMED/teleMED



**Bedienungsanleitung**

**User Manual**

**Mode d'emploi**

**Istruzioni d'uso**

**Manual de instrucciones**

**Gebruiksaanwijzing**

**Betjeningsvejledning**

**Brugsanvisning**

**Bruksanvisning**

**Käyttöopas**

**Instrukcja obsługi**

**Provozní návod**

**サービスマニュアル**



 **ESCHENBACH**

Deutsch .....	4
English.....	6
Français.....	8
Italiano .....	10
Español.....	12
Nederlands .....	14
Dansk .....	16
Svenska.....	18
Norsk .....	20
Suomi .....	22
Polski.....	24
Český.....	26
日本語 .....	28

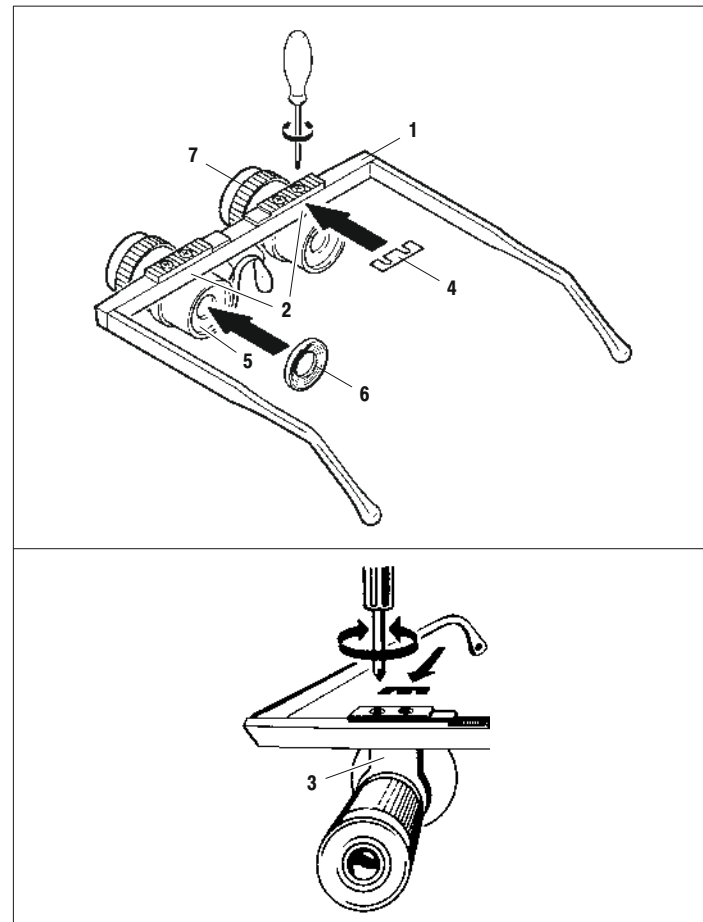

Sie haben ein Qualitätsprodukt aus dem Hause Eschenbach erworben, das nach modernsten Fertigungsverfahren in Deutschland hergestellt wurde, ein Markenprodukt „Made in Germany“. Wir beglückwünschen Sie zu dieser Entscheidung.

Verschiedene vormontierte binokulare Systeme sind bei Eschenbach erhältlich:

Lupenbrillen für den Nahbereich *rido-med*

— binokular (mit Konvergenzstellung)

Lupenbrillen für den Fernbereich *tele-med*

— binokular (mit Parallelstellung)



### Sicherheitshinweise

- **Brandgefahr! Linsen in optischen Geräten können bei unsachgemäßer Handhabung oder Lagerung durch die „Brennglaswirkung“ erhebliche Schäden anrichten! Optische Linsen nie ohne Abdeckung in die Sonne legen!**
- **Blendungs- und Verletzungsgefahr! Sehen Sie niemals mit optischen Geräten in die Sonne!**
- **Stolpergefahr mit aufgesetzter Lupen- bzw. Fernrohrbrille!**
- **Schützen Sie Ihre Lupen- bzw. Fernrohrbrille vor Stoß, Feuchtigkeit und übermäßiger Wärme!**
- **Bei der Scharfeinstellung die Optik nicht über den Anschlag hinaus drehen!**

## Anpassung des binokularen Systems

Die anatomische Anpassung nimmt der Augenoptiker vor.

### Anatomische Anpassung

1. Bügellänge anpassen.
2. Inklination (Fassungsvorneigung) auf die Kopfhaltung des Nutzers einstellen.

### Einstellung der Pupillendistanz (PD)

1. Einstellen der Nah-/Fern-PD an der augenseitig angebrachten Skala [2] am Binokularträger [1].
  - Die Blickfelder beider Augen müssen übereinstimmen, d. h. es darf nur ein scharfes Bild entstehen.  
Galilei-Systeme so nah wie möglich am Auge anordnen um das für den Nutzer größtmögliche Sehfeld zu erreichen.
2. Nach Einstellung der PD die Okularträger [3] mit den Klemmstücken [4] arretieren.

### Anpassung der Fehlsichtigkeit

Eine augenseitige Korrektur (Fernkorrektur) am System ist möglich.

- Für die augenseitige Korrektur ist das Zubehör mit der Art.-Nr. 16221 erforderlich

(Formscheibe mit 4 Ersatzkleberingen).

1. Korrektionslinse auf 22 mm schleifen.
  2. Korrektionslinse mit Klebering augenseitig am System anbringen.
- Ist keine augenseitige Korrektur notwendig, können die Okularmuscheln [5] mit Abdeckkappen [6] bestückt werden.

Falls erforderlich ist der Akkommodationszusatz in der Eschenbach Broschüre „Anpassung von vergrößerten Sehhilfen“ Art.-Nr. 162510 ausführlich erläutert.

3. Durch Drehen des Objektivringes [7] erfolgt die Scharfeinstellung.
- Die am System mögliche Scharfeinstellung kann zum Ausgleich der Sphärischen Korrektur (Dioptrieausgleich  $\pm 5$  Dpt.) genutzt werden.

Der Objektivring ist etwas schwergängig, damit sich die Scharfeinstellung nicht selbsttätig verändert.

### Pflegehinweis

Wird die Lupen-/Fernrohrbrille nicht benutzt, sollte sie im Etui aufbewahrt werden.

Reinigen Sie die Linsen mit einem weichen, fusselfreien Tuch (z. B. Brillenputztuch), bei stärkerer Verschmutzung (z. B. Fingerabdrücken) können handelsübliche Glasreinigungsmittel verwendet werden.

## Technische Daten

rido-med	16362	16363	16364
Vergrößerung	2,5 x	3,0 x	4,0 x
Sehfeldwerte *) Nähe (mm)	91/350	54/200	34/250
Sehwinkel	15,0°	12,5°	8,0°
Arbeitsabstand (mm)	≈ 350	≈ 200	≈ 250
Objektiv-Ø	23 mm		
Gewicht	70 g		
Dioptrieausgleich	$\pm 5$ dpt.		

tele-med	1634	16344
Vergrößerung	3 x	4 x
Sehfeldwerte *) Ferndistanz (mm)	160/1000	130/1000
Sehwinkel	9,5°	7,5°
Arbeitsabstand (mm)	700 - ∞	780 - ∞
Objektiv-Ø	23 mm	
Gewicht	70 g	
Dioptrieausgleich	$\pm 5$ dpt.	

\*) Bei den Galileischen Systemen ist das effektive Sehfeld abhängig vom Abstand zwischen Auge und Okular. Daher sind die Sehfeldangaben Durchschnittswerte (Sehwinkel wurde bei HSA 10 mm gemessen).

You have selected a quality product from the house of Eschenbach which has been produced using the latest manufacturing processes in Germany, a top-class „Made in Germany“ product. We congratulate you on your choice.

Various pre-assembled binocular systems are available from Eschenbach:

Magnifying spectacles for near viewing  
*rido-med*

— binocular (with convergence positions)

Magnifying spectacles for far viewing  
*tele-med*

— binocular (with parallel positions)



**Safety instructions**

- **Danger of fire Lenses used in optical equipment may cause considerable damage through their „burning glass effect“ if used or stored incorrectly. Ensure that optical lenses are never left uncovered in the sunlight!**
- **Danger of blinding or injury Never look at the sun through any optical equipment!**
- **Danger of tripping when wearing magnifying spectacles or telescopic spectacles!**
- **Protect your magnifying spectacles or telescopic spectacles from knocks, bangs, moisture and excessive heat!**

- **When focusing the lenses, do not rotate past the limit stop!**

**Adjusting the binocular system**

Anatomical adjustments are carried out by the eyeglass optician.

**Anatomical adjustments**

1. Adjust side length.
2. Inclination (Frame angle): adjust to suit head position of user.

**Adjustment of pupil distance (PD)**

1. Adjust the near / far PD using the scale [2] set on the eye-side of the binocular carrier [1].
  - The viewing field of both eyes must coincide, i.e. only **one** clear image must appear.

Fit the Galilei systems as closely as possible to the eye to ensure the maximum possible viewing field for the user.
2. Once the PD has been set, lock the eyepiece holders [3] with the clips [4].

**Adjust for viewing errors**

The system can be corrected at the eye-side (far correction).

- For eye-side correction, use the accessories from Article No. 16221

(Former for spectacle glasses with 4 replacement attachment rings).

1. Grind the correction lenses to 22 mm.
2. Attach correction lenses using the attachment rings to the eye-side of the system.
  - If eye-side correction is not necessary, the eyepiece cups [5] can be fitted with caps [6].

If required, the adjustment supplement in the Eschenbach brochure „Adjustment of magnifying viewing aids“ Article No. 162510 gives additional information.
3. The focusing ring can be rotated [7] for accurate focusing.

- The focusing positions in the system can be used to compensate spherical correction (Dioptric compensation ± 5 Dpt.).
- The focusing ring is difficult to rotate in order to prevent the focus setting from changing by itself.

**Instructions for care**

The magnifying/telescopic spectacles should be kept in their case when not in use.

Clean the lenses with a soft, lint-free cloth (e. g. lens cleaning cloth), for harder to remove dirt (e. g. finger prints) use commercially available cleaning products.

**Technical data**

<b>rido-med</b>	<b>16362</b>	<b>16363</b>	<b>16364</b>
Magnification	2.5 x	3.0 x	4.0 x
Viewing field values <sup>*)</sup> Near (mm)	91/350	54/200	34/250
Viewing angle	15.0°	12.5°	8.0°
Working distance (mm)	≈ 350	≈ 200	≈ 250
Lens Ø	23 mm		
Weight	70 g		
Dioptric compensation	± 5 dpt.		

<b>tele-med</b>	<b>1634</b>	<b>16344</b>
Magnification	3 x	4 x
Viewing field values <sup>*)</sup> Far (mm)	160/1000	130/1000
Viewing angle	9.5°	7.5°
Working distance (mm)	700 - ∞	780 - ∞
Lens Ø	23 mm	
Weight	70 g	
Dioptric compensation	± 5 dpt.	

<sup>\*)</sup> The effective viewing field in the Galilei systems is dependent on the distance between the eye and the eyepiece. Therefore, the viewing field values given are average values (Viewing angle was measured at HSA [cornea-lens distance] 10 mm).

Vous venez d'acquérir un produit de qualité, fabriqué en Allemagne par la société Eschenbach grâce aux procédés de fabrication les plus modernes, un produit de marque «Made in Germany». Nous vous félicitons pour votre choix.

Différents systèmes binoculaires prémontés sont vendus par Eschenbach :

Des lunettes-loupes pour vision de près *rido-med*

— binoculaires (avec position convergente)

Des lunettes-loupes pour vision de loin *tele-med*

— binoculaires (avec position parallèle)



### Consignes de sécurité

● **Risque d'incendie! Les lentilles des instruments optiques peuvent provoquer des dégâts très importants en cas d'utilisation ou de stockage non conforme par leur «effet de loupe»!**

**Ne jamais entreposer les lentilles optiques au soleil sans protection!**

● **Risque d'aveuglement et de blessures!**

**Ne jamais regarder le soleil avec des instruments optiques!**

● **Risque de chute en cas de port de lunettes-loupes ou de lunettes grossissantes!**

● **Protéger vos lunettes-loupes ou lunettes grossissantes contre les chocs et tenez-les à l'abri de l'humidité et d'une température excessive!**

● **Ne pas forcer sur la butée lors de la mise au point de l'optique!**

## Réglage du système binoculaire

L'intervention d'un opticien est nécessaire pour procéder à un ajustement anatomique.

### Ajustement anatomique

1. Régler la longueur des branches.
2. Ajuster l'inclinaison (inclinaison de la monture) en fonction de la tenue de tête de l'utilisateur.

### Réglage de la distance interpupillaire

1. Ajuster la distance interpupillaire pour la vision de près et de loin sur l'échelle graduée [2] de la monture binoculaire [1].

- Le champ visuel des deux yeux doit être identique, la vision doit être parfaitement nette.

Positionner les systèmes Galilei le plus près possible des yeux de sorte que l'utilisateur puisse avoir un champ visuel optimum.

2. Une fois la distance interpupillaire réglée, bloquer les pièces de serrage [3] sur la monture oculaire [4].

### Correction de défauts de vision

Une correction de l'oeil est possible sur le système (correction de la vision de loin).

- La correction est réalisée à l'aide de l'accessoire portant la référence 16221 (verres moulés avec 4 bagues adhésives de rechange).

1. Tailler la lentille de correction à 22 mm.

2. Mettre en place la lentille de correction sur le système à l'aide de la bague adhésive, et en fonction de l'angle de vision.

- Si aucune correction de l'oeil n'est nécessaire, les lunettes oculaires [5] peuvent être couvertes avec des caches [6].

Si besoin est, l'accessoire de correction est décrit en détails dans la brochure Eschenbach, «sous Réglage d'aides visuelles grossissantes», référence d'article 162510.

3. La mise au point s'effectue en tournant la bague de l'objectif [7].

- La mise au point sur le système permet de compenser la correction sphérique (correction de  $\pm 5$  D).

La rotation de la bague de l'objectif est relativement dure, de sorte que la mise au point ne puisse être déréglée par inadvertance.

## Instruction d'entretien

Les lunettes-loupes/lunettes grossissantes devront être rangées dans leur étui en cas de non-utilisation.

Nettoyer les lentilles avec un chiffon doux non pelucheux (par exemple un chiffon à lunettes) ou, en cas de salissures importantes (par exemple marques de doigts), des produits courants pour nettoyer les vitres peuvent être utilisés.

## Caractéristiques techniques

rido-med	16362	16363	16364
Grossissement	2,5 x	3,0 x	4,0 x
Valeurs du champ visuel <sup>*)</sup> de près (mm)	91/350	54/200	34/250
Angle de vision	15,0°	12,5°	8,0°
Distance d'observation (mm)	≈ 350	≈ 200	≈ 250
Ø de l'objectif	23 mm		
Poids	70 g		
Correction de dioptries	± 5 D.		

tele-med	1634	16344
Grossissement	3 x	4 x
Valeurs du champ visuel <sup>*)</sup> de loin (mm)	160/1000	130/1000
Angle de vision	9,5°	7,5°
Distance d'observation (mm)	700 - ∞	780 - ∞
Ø de l'objectif	23 mm	
Poids	70 g	
Correction de dioptries	± 5 D.	

<sup>\*)</sup> Sur les systèmes Galilei, le champ visuel effectif dépend de la distance entre les yeux et le système oculaire. Les données du champ visuel sont donc des moyennes (l'angle de vision est mesuré à une distance de 10 mm entre les yeux et le système oculaire).

Congratulazioni per aver acquistato un articolo di qualità prodotto dalla prestigiosa azienda tedesca Eschenbach con tecnologie all'avanguardia: in altre parole un prodotto di marca „Made in Germany“.

Ci complimentiamo con Lei per la Sua scelta.

La Eschenbach offre diversi tipi di sistemi binoculari premontati:

sistemi telescopici per vicinanza *rido-med*

- binoculari (con correzione della convergenza)

sistemi telescopici per lontananza *tele-med*

- binoculari (con correzione del parallasse)



### Norme di sicurezza

- **Pericolo di incendio! Le lenti degli strumenti ottici possono causare danni notevoli in caso di uso o custodia impropria in virtù del cosiddetto „effetto lente focale“! Non lasciare mai le lenti ottiche al sole senza una adeguata copertura!**
- **Pericolo di lesioni e abbagliamento! Non fissare mai il sole con strumenti ottici!**
- **Pericolo d' inciampare con le lenti o i sistemi telescopici indossati!**
- **Proteggere le lenti telescopiche o i sistemi telescopici dagli urti, dall'umidità e da temperature eccessive!**
- **Durante la messa a fuoco, non ruotare gli elementi ottici oltre il fine corsa!**

## Adattamento del sistema telescopico binoculare

L' adattamento del sistema alla conformazione del viso deve essere eseguito dall'ottico.

### Adattamento anatomico

1. Adattare la lunghezza dell'astina.
2. Regolare l'inclinazione della montatura (inclinazione della montatura) secondo la postura di chi le indossa.

### Regolazione della distanza interpupillare (PD)

1. Regolazione della distanza interpupillare per vicinanza/ lontananza distanze sulla scala posta nell'estremità prossima agli occhi [2] del supporto sistema del binoculare [1].

- I campi visivi dei due occhi devono coincidere: in altre parole, deve formarsi solamente una immagine nitida.

Porre i sistemi galileiani quanto più vicino possibile agli occhi, allo scopo di assicurare all'utilizzatore il campo visivo più ampio possibile.

2. Una volta regolata la distanza interpupillare, fissare i supporti dell'oculare [3] con gli appositi blocchetti [4].

### Correzione delle deformazioni

E' possibile attuare una correzione sul sistema dal lato degli occhi (correzione remota).

- Per ottenere la correzione dal lato degli occhi è necessario utilizzare gli

accessori con cod. art. 16221 (disco sagomato con 4 anelli adesivi di ricambio).

1. Rettificare la lente correttiva su 22 mm.
2. Applicare la lente correttiva sul sistema dalla parte dell'occhio servendosi di un anello adesivo.

- Se non è necessaria nessuna correzione dalla parte dell'occhio, è possibile applicare dei coperchietti [5 sugli oculari [6].

Eventuali misure volte ad assicurare un'ulteriore accomodazione sono descritte nei dettagli nell'opuscolo Eschenbach „Manuale per 1' adattamento e il montaggio degli ausili visivi ingrandenti.“

3. Per ottenere la nitidezza dell'immagine si deve regolare la ghiera posta sull'obiettivo [7].

- La messa a fuoco che si può ottenere con il sistema può essere utilizzata anche per compensare la correzione della lente sferica (compensazione  $\pm 5$  diottrie). La rigidità della ghiera posta sull'obiettivo serve per evitare lo spostamento dalla regolazione della messa a fuoco.

## Istruzioni per la manutenzione

Conservare preferibilmente le lenti e i sistemi telescopici nell'apposito astuccio quando non vengono utilizzati.

Per la pulizia delle lenti utilizzare un panno morbido privo di pelucchi (p. es. il panno per pulire gli occhiali); in caso di maggiore

imbrattamento (p. es. impronte di dita) utilizzare un normale prodotto per vetri.

## Dati tecnici

rido-med	16362	16363	16364
Ingrandimento	2,5 x	3,0 x	4,0 x
Indici del campo visivo <sup>*)</sup> per vicinanza (mm)	91/350	54/200	34/250
Angolo visivo	15,0°	12,5°	8,0°
Distanza operativa (mm)	≈ 350	≈ 200	≈ 250
Diametro obiettivo	23 mm		
Peso	70 g		
Compensazione diottrica	$\pm 5$ diottrie		

tele-med	1634	16344
Ingrandimento	3 x	4 x
Indici del campo visivo <sup>*)</sup> per lontananza (mm)	160/1000	130/1000
Angolo visivo	9,5°	7,5°
Distanza operativa (mm)	700 - ∞	780 - ∞
Diametro obiettivo	23 mm	
Peso	70 g	
Compensazione diottrica	$\pm 5$ diottrie	

<sup>\*)</sup> Nei sistemi galileiani, il campo visivo effettivo è legato alla distanza tra l'occhio e l'oculare. Per questo motivo, gli indici di campo visivo indicati vanno considerati come valori medi (per la misura dell'angolo visivo è stata presupposta una distanza tra l'occhio e l'oculare di 10 mm).

Ha adquirido un producto de calidad de la casa Eschenbach, fabricado en Alemania con los métodos de producción más modernos: un producto de marca „Made in Germany“. Le felicitamos por su decisión.

Eschenbach ofrece diversos sistemas binoculares preensamblados:

Gafas-lupa para visión cercana *rido-med*

- binoculares (con posición de convergencia)

Gafas-lupa para visión lejana *tele-med*

- binoculares (con posición paralela)



#### Indicaciones de seguridad

- **¡Peligro de incendio El manejo o almacenamiento incorrecto de las lentes de los aparatos ópticos puede provocar daños importantes debido al „efecto de lupa“!**  
**¡No exponga nunca al sol una lente óptica sin tapar!**
- **¡Peligro de deslumbramiento y lesiones!**  
**¡No mire nunca al sol a través de un instrumento óptico!**
- **¡Cuando se llevan puestas las gafas-lupa o gafas-telescopio, se corre el peligro de tropezar!**
- **¡Proteja sus gafas-lupa o gafas-telescopio de los golpes, la humedad y el calor excesivo!**
- **¡Al enfocar el instrumento, no saque el sistema óptico más allá del tope!**

## Adaptación del sistema binocular

La adaptación anatómica correrá a cargo del optometrista.

### Adaptación anatómica

1. Adapte la longitud de las patillas.
2. Adapte la inclinación de las gafas a la posición de la cabeza del usuario.

### Ajuste de la distancia pupila (PD)

1. Ajuste la distancia a la pupila para visión cercana y lejana en la escala [2] del portabinocular [1]. situada por el lado de los ojos.
  - Los campos visuales de ambos ojos deben coincidir, es decir, sólo puede aparecer **una única** imagen nítida. Coloque los sistemas de tipo Galileo lo más cerca posible del ojo para alcanzar el mayor campo visual para el usuario.
2. Una vez ajustada la distancia a la pupila, bloquee los portaoculares [3] mediante las abrazaderas [4].

### Adaptación del defecto visual

Es posible una corrección del sistema por el lado del ojo (corrección para visión lejana).

- Para la corrección por el lado del ojo es necesario el accesorio con nº de artículo 16221 (cristal de molde con 4 anillos adhesivos de repuesto).
1. Pula la lente correctora hasta 22 .

2. Coloque en el sistema la lente correctora con el anillo adhesivo, por el lado del ojo.
  - Si no es necesaria una corrección por el lado del ojo, los bordes del ocular [5] pueden cubrirse con tapas [6]. En caso necesario, el accesorio de acomodación se explica con detalle en el folleto de Eschenbach „Adaptación de instrumentos visuales de aumentos“, nº de artículo 162510.
3. Girando el anillo del objetivo [7] se realiza el enfoque.
  - El enfoque posible en el sistema puede utilizarse para compensar la corrección esférica (compensación de dioptrías  $\pm 5$  dioptrías) . El anillo del objetivo gira con cierta dificultad para que el instrumento no se desenfoque involuntariamente.

## Indicaciones para el cuidado

Cuando no se utilicen las gafas-lupa o gafas-telescopio, conviene guardarlas en el estuche.

Limpie las lentes con un paño suave que no suelte fibras (p.ej. gamuzo para limpiar gafas). En caso de suciedad más intensa (p.ej. huellas de dedos) pueden emplearse limpiacristales comerciales.

## Características técnicas

rido-med	16362	16363	16364
Aumento	2,5 x	3,0 x	4,0 x
Valores del campo visual *) Proximidad (mm)	91/350	54/200	34/250
Ángulo visual	15,0°	12,5°	8,0°
Distancia de trabajo (mm)	≈ 350	≈ 200	≈ 250
Diámetro del objetivo	23 mm		
Peso	70 g		
Compensación de dioptrías	± 5 dioptrías		

tele-med	1634	16344
Aumento	3 x	4 x
Valores del campo visual *) Lejanía ( mm)	160/1000	130/1000
Ángulo visual	9,5°	7,5°
Distancia de trabajo (mm)	700 - ∞	780 - ∞
Diámetro del objetivo	23 mm	
Peso	70 g	
Compensación de dioptrías	± 5 dioptrías	

\*) En los sistemas de tipo Galileo, el campo visual efectivo depende de la distancia entre el ojo y el ocular. Por ello, los datos sobre el campo visual son valores medios (el ángulo visual se midió con un HSA de 10 mm).

U heeft een kwaliteitsproduct van de firma Eschenbach gekocht, dat volgens de modernste fabricageprocessen in Duitsland werd geproduceerd, een merkproduct „Made in Germany“. Wij feliciteren u met uw keuze.

Bij Eschenbach zijn verschillende voorgebouwde binoculaire systemen verkrijgbaar:

Loepbrillen voor dichtbij*rido-med*

— binoculair (met convergentiestand)

Loepbrillen voor veraf *tele-med*

— binoculair (met parallelle stand)



### Veiligheidsvoorschriften

- **Brandgevaar! Lenzen in optische apparatuur kunnen bij ondeskundig gebruik of onjuiste opslag door de werking als „brandglas“ aanzienlijke schade veroorzaken! Laat optische lenzen nooit onafgedekt in de zon liggen!**
- **Gevaar voor verblinding en verwondingen! Kijk nooit met optische hulpmiddelen rechtstreeks in de zon!**
- **Gevaar voor struikelen wanneer een loep- c.q. verrijkbil wordt gedragen!**
- **Bescherm uw loep- c.q. verrijkbil tegen stof, vocht en overmatige warmte!**
- **Tijdens het instellen van de scherpte de lenzen niet tot voorbij de aanslag draaien!**

## Aanpassing van het binoculaire systeem

De opticien voert de anatomische aanpassing uit.

### Anatomische aanpassing

1. De lengte van de pootjes aanpassen.
2. Inclinatie (hellingshoek montuur) op de stand van het hoofd van de gebruiker instellen.

### Instelling van de pupilafstand (PD)

1. Instellen van de PD voor dichtbij/veraf op de aan de oogzijde aangebrachte schaal [2] op de binoculairbevestiging [1].
  - De gezichtsvelden van beide ogen moeten overeenstemmen, d.w.z. er moet één scherp beeld ontstaan. De Galilei-systemen zo dicht mogelijk tegen het oog positioneren om het voor de gebruiker grootst mogelijke gezichtsveld te realiseren.
2. Na het instellen van de PD de oculairbevestiging [3] met de klemmen [4] vastzetten.

### Aanpassing van de gezichtsstoornis

Het systeem biedt de mogelijkheid voor correctie aan de oogzijde (veraf correctie).

- Voor de correctie aan de oogzijde is het accessoire met het artikelnummer 16221 noodzakelijk (vormglas met 4 vervangbare plakringen).
  1. Correctielens op 22 mm slijpen.

2. De correctielens met een plakring aan de oogzijde van het systeem aanbrengen.
  - Indien geen correctie aan de oogzijde noodzakelijk is, kunnen de oculairranden [5] worden voorzien van [6] afdekkappen. Indien noodzakelijk kunt u een uitvoerige uitleg van de accommodatie-aanvulling terugvinden in de brochure „Aanpassing van vergrotende optische hulpmiddelen 16251008 van Eschenbach.
3. U kunt de scherpte instellen door te draaien aan de [7] objectiefring.
  - De op het systeem mogelijke scherpteinstelling kan voor de compensatie van de sferische correctie (dioptrische compensatie ± 5 Dpt.) worden gebruikt. De objectiefring draait wat moeilijk om te voorkomen dat de instelling van de scherpte vanzelf kan veranderen.

## Aanwijzingen voor het onderhoud

Wanneer de loep-/verrijkbil niet wordt gebruikt, moet deze in een etui worden opgeborgen.

Maak de lenzen met een zachte en pluisvrije doek (bijv. een brillendoekje) schoon, bij ernstige verontreiniging (bijv. vingerafdrukken) kunnen gebruikelijke glasreinigingsproducten worden gebruikt.

## Technische specificaties

rido-med	16362	16363	16364
Vergroting	2,5 x	3,0 x	4,0 x
Gezichtsveldwaarden *) dichtbij (mm)	91/350	54/200	34/250
Gezichtshoek	15,0°	12,5°	8,0°
Werkafstand (mm)	≈ 350	≈ 200	≈ 250
Diameter objectief	23 mm		
Gewicht	70 g		
Dioptrische compensatie	± 5 dpt.		

tele-med	1634	16344
Vergroting	3 x	4 x
Gezichtsveldwaarden *) veraf (mm)	160/1000	130/1000
Gezichtshoek	9,5°	7,5°
Werkafstand (mm)	700 - ∞	780 - ∞
Diameter objectief	23 mm	
Gewicht	70 g	
Dioptrische compensatie	± 5 dpt.	

\*) Bij de Galilei systemen is het effectieve gezichtsveld afhankelijk van de afstand tussen oog en oculair. Op grond daarvan zijn de gezichtsveldgegevens gemiddelde waarden (de gezichtshoek is bij HSA 10 mm gemeten).



De har købt et Eschenbach kvalitetsprodukt, som er fremstillet i Tyskland ud fra de nyeste produktionsmetoder, en mærkevarer „Made in Germany“. Vi ønsker Dem tillykke med dette køb.

Eschenbach kan levere flere formonterede binokulære systemer:

Lupbrille til nær-brug — *nido-med*

— binokular (med konvergensstilling)

Lupbrille til afstands-brug — *tele-med*

— binokular (med parallelstilling)

### Sikkerhedsanvisninger

● **Brandfare! Ved uheldsmæssig anvendelse eller opbevaring kan linser i optiske instrumenter anrette betydelige skader som følge af „brændglasseffekten“!**  
**Lad aldrig optiske linser ligge i solen uden tildækning!**

● **Risiko for blænding og beskadigelse af synet!**  
**Se aldrig direkte mod solen gennem optiske instrumenter!**

● **Risiko for at snuble, når lup- eller kikkertbrillen benyttes mobilt!**

● **Beskyt Deres lup- resp. kikkertbrille mod stød, slag og kraftig varme!**

● **Drej ikke forbi anslaget ved skarpindstilling af optikken!**

## Tilpasning af det binokulære system

Den anatomiske tilpasning foretages af optikeren.

### Anatomisk tilpasning

1. Tilpas stanglængden.
2. Indstil inklinationen (stelvinkel) efter brugerens hovedholdning.

### Indstilling af pupildistansen (PD)

1. Indstil nær-/fjern-PD på skalaen [2], der er anbragt på den side af binokularholderen [1], der vender ind mod øjet.
  - Synsfeltet for begge øjne skal stemme overens, dvs. der må kun være et skarpt billede.

Placér Galilei-systemer så nær øjet som muligt for at opnå det størst mulige synsfelt for brugeren.
2. Efter indstillingen af pupildistansen skal De fastlåse okularholderen [3] med klemstykke [4].

## Tilpasning af korrektion

Det er muligt at foretage en korrektion på systemets okular (afstandskorrektion).

- Til korrektion på okularet er tilbehøret med art.-nr. 16221 påkrævet (formskive med 4 reservelæberinge).
1. Slib korrektionslinsen til 22 mm.
  2. Anbring korrektionslinsen på systemet med en klæbering.
- Er det ikke nødvendigt at foretage en korrektion på okularet, kan sidelysbeskytterne [5] forsynes med kapper [6].
 

Om nødvendigt er ekstra akkommodationsudstyr beskrevet udførligt i Eschenbach-brochure „Tilpasning af forstørrende synshjælpemidler“ art.-nr. 162510.
3. Indstilling af skarphed sker ved at dreje på objektivringsen [7].
    - Den skarphedsindstilling, der er mulig at opnå med systemet, kan udnyttes til at udligne den sfæriske korrektion (dioptriudligning  $\pm 5$  dpt.).

Objektivringsen er lidt svær at dreje, så skarphedsindstillingen ikke ændres af sig selv.

## Vedligeholdelse

Når lup-/kikkertbrillen ikke benyttes, bør den opbevares i etuiet.

Rengør linserne med en blød, fnugfri klud (f. eks. brillepuddsekud); hvis de er meget

snavsede (f. eks. fingeraftryk) kan der anvendes almindeligt glasrengøringsmiddel.

## Tekniske data

<b>rído-med</b>	<b>16362</b>	<b>16363</b>	<b>16364</b>
Forstørrelse	2,5 x	3,0 x	4,0 x
Synsfeltværdier*) Nær (mm)	91/350	54/200	34/250
Synsvinkel	15,0°	12,5°	8,0°
Arbejdsafstand (mm)	≈ 350	≈ 200	≈ 250
Objektiv-Ø	23 mm		
Vægt	70 g		
Dioptriudligning	$\pm 5$ dpt.		

<b>tele-med</b>	<b>1634</b>	<b>16344</b>
Forstørrelse	3 x	4 x
Synsfeltværdier *) Fjern (mm)	160/1000	130/1000
Synsvinkel	9,5°	7,5°
Arbejdsafstand (mm)	700 - ∞	780 - ∞
Objektiv-Ø	23 mm	
Vægt	70 g	
Dioptriudligning	$\pm 5$ dpt.	

\*) Ved de galileiske systemer afhænger det effektive synsfelt af afstanden mellem øje og okular. Derfor er angivelserne for synsfelt gennemsnitsværdier (synsvinklen er målt ved udgangspupill 10 mm).

Du har köpt en kvalitetsprodukt från Eschenbach, som har framställts i Tyskland enligt de modernaste tillverkningsmetoderna, en märkesprodukt "Made in Germany". Vi gratulerar dig till detta beslut.

Eschenbach erbjuder olika förmonterade binokulära system:

Luppglasögon för närområde *rido-med*

— binokular (i konvergens position)

Luppglasögon för fjärrområde *tele-med*

— binokular (i parallell position)



### Säkerhetsanvisningar

- **Brandfara! Linser i optiska apparater kan vid oaktsam hantering eller felaktig förvaring orsaka stora skador genom "brännglaseffekten"!** Lagg aldrig optiska linser utan övertäckning i solen!
- **Bländnings- och skaderisk! Titta aldrig in i solen med optiska apparater!**
- **Det finns risk att man snubblar när man bär lupp- eller kikarglasögon!**
- **Skydda lupp- och kikarglasögon från stötar och slag, fukt och onormalt hög värme!**
- **Vid inställning av skarpa försök aldrig vrida längre när det "tagit stopp"!**

## Justering av binokulärt system

Anatomisk justering utförs av en ögonoptiker.

### Anatomisk justering

1. Justera bygellängd.
2. Ställ in inklination (bågens lutning) utefter användarens huvudhållning.

### Inställning av pupillavstånd (PD)

1. Ställ in när-/fjärr-PD enligt skalan [2] på binokulärstället [1] på sidan närmast ögat.
  - Båda ögonens synfält måste överensstämma, d.v.s. endast en skarp bild får uppstå.

Sätt Galilei-systemet så nära ögat som möjligt, för att synfältet ska bli så stort som möjligt.
2. Efter att PD ställts in, lås fast varje okulärställ [3] med ett klämstycke [4].

## Justering av felseende

Korrigerig på sidan närmast ögat (fjärrkorrektur) är också möjlig.

- För korrigerig på sidan närmast ögat behövs tillbehör med art.-nr. 16221 (formskiva med 4 extra häftringar).
1. Slipa ner korrigeringslinsen till 22 mm.
  2. Sätt fast korrigeringslinsen med häftringen på änden närmast ögat.
- Om korrigerig på sidan närmast ögat inte är nödvändig, kan okulärmusslan [5] täckas för med täckknappar [6].

Om så behövs behandlas övriga inställningar utförligt i Eschenbachs broschyr "Justering av förstorande synhjälp", art.-nr. 162510.

3. Skärpan ställs in genom att objektivrigen [7] vrids.
- Systemets skärpeinställningar kan användas som utjämning vid sfärisk korrigerig (dioptrijutjämning  $\pm 5$  dpt).

Objektivrigen är något trög, så att skärpeinställningen inte ändras av sig själv.

## Skötselråd

När lupp-/kikarglasögonen inte används skall de förvaras i sitt etui.

Rengör linserna med en mjuk, trådfri trasa (t. ex. en glasögonputsduk); vid kraftigare nedsmutsning (t. ex. fingeravtryck) kan vanligt rengöringsmedel för glas användas.

## Tekniska data

rido-med	16362	16363	16364
Förstoring	2,5 x	3,0 x	4,0 x
Synfältsvärden *) nära (mm)	91/350	54/200	34/250
Synvinkel	15,0°	12,5°	8,0°
Arbetsavstånd (mm)	≈ 350	≈ 200	≈ 250
Objektiv-Ø	23 mm		
Vikt	70 g		
Dioptrijutjämning	$\pm 5$ dpt.		

tele-med	1634	16344
Förstoring	3 x	4 x
Synfältsvärden *) fjärr (mm)	160/1000	130/1000
Synvinkel	9,5°	7,5°
Arbetsavstånd (mm)	700 - ∞	780 - ∞
Objektiv-Ø	23 mm	
Vikt	70 g	
Dioptrijutjämning	$\pm 5$ dpt.	

\*) Vid galileiska system avgörs det effektiva synfältet på avståndet mellan öga och okular. Därför är synfältsvärdena genomsnittsvärden (synvinkel har av HSA uppmätts till 10 mm).

Du har kjøpt et kvalitetsprodukt fra Eschenbach, et produkt som er produsert i Tyskland i en absolutt moderne produksjonsprosess, et merkeprodukt "Made in Germany". Vi gratulerer med dette valget.

Ulike formonterte binokulære systemer kan fås fra Eschenbach:

lupebriller for nærområdet *rido-med*

— binokulære (med konvergensstilling)

lupebriller for fjernområdet *tele-med*

— binokulære (med parallelstilling)



### Sikkerhetsinstruksjoner

- **Brannfare! Linser i optiske apparater kan forårsake betydelige skader ved ikke forskriftsmessig håndtering eller oppbevaring på grunn av "brennglasseffekten"!** La aldri optiske linser ligge uten tildekking i solen!
- **Fare for blinding og personskader! Se aldri rett mot solen med optiske apparater!**
- **Fare for å snuble med påsatte lupe- eller teleskopbriller!**
- **Ikke utsette lupe- eller teleskopbrillene dine for støt, fuktighet og for stor varme!**
- **Når du stiller optikken skarpt, må du ikke dreie den ut over stopperen!**

## Tilpasning av det binokulære systemet

Optikeren foretar den anatomiske tilpasningen.

### Anatomisk tilpasning

1. Tilpass bøyelengden.
2. Innstill inklinasjonen (brillefatningens helling forover) på brukerens hodestilling.

### Innstilling av pupillavstanden (PA)

1. Innstilling av nær-/fjern-PA på skalaen [2] plassert på øyesiden av binokularholderen [1].
- Synsfeltet for begge øyne må stemme overens, dvs.: det må kun oppstå ett skarpt bilde.

#### Plasser

- Galilei-systemene så nært øynene som mulig for at brukeren skal få størst mulig synsfelt.
2. Etter innstillingen av PA, låses okularholderne [3] med fastspenningsstykkene [4].

## Tilpasning av synsfeil

En korreksjon (fjernkorreksjon) på øyesiden av systemet er mulig.

- For korreksjon på øyesiden kreves tilbehøret med art.-nr. 16221 (formskive med 4 reserve kleberinger).
- 1. Slip korreksjonslinsen til 22 mm.
- 2. Fest korreksjonslinsen med kleberingen på systemets øyeseide.
- Hvis det ikke kreves korreksjon på øyesiden, kan okularskjellene [5] forsynes med beskyttelsesklapper [6].

Ved behov finner man en detaljert forklaring av akkomodasjonstillegget i Eschenbach-brosjyren „Tilpasning av forstørrende synshjelpemidler”, art.-nr. 162510.

3. Skarphetsinnstillingen skjer ved at man dreier objektivringsen [7].
  - Den skarphetsinnstilling som er mulig på systemet, kan brukes til kompensasjon for den sfæriske korreksjonen (dioptrikompensasjon  $\pm 5$  Dpt.).
- Objektivringsen er litt tungt bevegelig, for at skarphetsinnstillingen ikke skal forandre seg av seg selv.

## Instruksjoner om stell

Når lupe-/teleskopbrillene ikke er i bruk, bør de oppbevares i etuiet.

Rengjør linsene med en myk, lofri klut (f.eks. pusseklut for briller). Ved sterkere

grad av tilsmussing (f.eks. fingeravtrykk) kan du bruke vanlig glassrens.

## Tekniske data

rido-med	16362	16363	16364
Forstørrelse	2,5 x	3,0 x	4,0 x
Synsfeltverdier *) Nærhet (mm)	91/350	54/200	34/250
Synsvinkel	15,0°	12,5°	8,0°
Arbeidsavstand (mm)	≈ 350	≈ 200	≈ 250
Objektiv-Ø	23 mm		
Vekt	70 g		
Dioptrikompensasjon	$\pm 5$ dpt.		

tele-med	1634	16344
Forstørrelse	3 x	4 x
Synsfeltverdier *) Fjernhet (mm)	160/1000	130/1000
Synsvinkel	9,5°	7,5°
Arbeidsavstand (mm)	700 - ∞	780 - ∞
Objektiv-Ø	23 mm	
Vekt	70 g	
Dioptrikompensasjon	$\pm 5$ dpt.	

\*) Ved galileiske systemer er det effektive synsfeltet avhengig av avstanden mellom øye og okular. Derfor er synsfeltopplysningene gjennomsnittsverdier (synsvinkelen ble målt ved HSA 10 mm).

Olet ostanut Eschenbach-merkkituotteen, laatua, joka on „Made in Germany”: valmistettu moderneimmin tuotantomenetelmin Saksassa. Onnittelemme Sinua valinnastasi.

Eschenbachin tuotevalikoimaan kuuluu useita esikoottuja kaksiookulaarisia järjestelmiä:

*rido-med*-luupilasit lähikäyttöön

- kaksiookulaariset (konvergenssisäädöllä)

*tele-med*-luupilasit kaukokäyttöön

- kaksiookulaariset (yhdensuuntaisuusäädöllä)



### Turvallisuusohjeet

- **Palovaara! Optisissa laitteissa käytetyt linssit saattavat epäasianmukaisesti käsiteltäessä tai säilytettäessä aiheuttaa ”polttolasi-ilmiön”, mistä voi olla seurauksena huomattavia vahinkoja! Älä koskaan jätä optisia linsskejä aurinkoon ilman suojusta!**
- **Sokeutumisen ja vammautumisen vaara! Älä koskaan katso optisten laitteiden läpi aurinkoa kohti!**
- **Luuppi- tai kiikarilaseihin voi kompastua!**
- **Suojaa luuppi-tai kiikarilasisi iskuilta, kosteudelta sekä liialliselta kuumuudelta!**
- **Älä yritä kääntää säädintä optiikan terävyyttä säätäessäsi sen ääriasennon yli!**

## Kaksiookulaarisen järjestelmän mukauttaminen

Optikko suorittaa järjestelmän anatomisen mukauttamisen.

### Anatominen mukauttaminen

1. Sangan pituuden mukauttaminen.
2. Inkliinaation (kehysten kallistuminen eteenpäin) mukauttaminen käyttäjän pään asentoon.

### Pupillien etäisyyden säätö (PE)

1. Lähi-/kauko-PD:n säätäminen kiikarin kehyksessä [1] silmien puolella sijaitsevalla asteikolla [2].
  - Kummankin silmän näkökenttien tulee sopia yhteen, eli täytyy syntyä vain **yksi** tarkka kuva.

Gallei-järjestelmät kannattaa säätää niin lähelle silmää kuin mahdollista, jotta käyttäjän näkökenttä on suurin mahdollinen.
2. Lukitse okulaarien pitimet [3] säädön jälkeen paikoilleen kiikarkappaleilla [4].

### Näkövirheeseen mukauttaminen

Virheen korjaus on mahdollista silmän puolella (kauko-oikaisu) järjestelmää.

- Silmänpuoleiseen korjaukseen tarvitaan lisävarusteet tuotenro. 16221 (muotoiltu aluslaatta ja 4 liimarengasta).

1. Hio korjauslinssi kokoon 22 mm.
2. Sijoita korjauslinssi liimarenkaan avulla silmän puolelle järjestelmään.
  - Jos silmän puoleista korjausta ei tarvita, silmäsuppiloihin [5] voidaan asettaa suojukset [6].

Tarpeen vaatiessa silmän mukauttamiseen käytettävien lisävarusteiden toiminta on yksityiskohtaisesti selostettu Eschenbachin esitteessä „Suurentavien näköapuvälineiden mukauttaminen”, tuotenro. 162510.
3. Terävyyttä säädetään kääntämällä objektiivin rengasta [7].

- Järjestelmän terävyyssäätöä voidaan käyttää sfäärisen korjauksen (taittovoiman muutos  $\pm 5$  D) palauttamiseen.

Objektiivin rengasta on hieman raskasta liikuttaa, jotta säädetty terävyys ei pääsis muuttumaan itsestään.

## Hoito-ohjeet

Jos luuppi-/kiikarilaseja ei käytetä, ne tulee säilyttää kotelossa.

Puhdista linssit pehmeällä nukkaamattomalla liinalla (esim. silmälasien puhdistukseen tarkoitettulla liinalla). Voimakkaamman lian, kuten sormenjalkien, poistoon voidaan käyttää tavallista kaupasta saatavaa lasinpuhdistusainetta.

## Tekniset tiedot

<b>rido-med</b>	<b>16362</b>	<b>16363</b>	<b>16364</b>
Suurennus	2,5 x	3,0 x	4,0 x
Näkökentän arvot *) Läheisyys (mm)	91/350	54/200	34/250
Näkökulma	15,0°	12,5°	8,0°
Työskentelyetäisyys (mm)	≈ 350	≈ 200	≈ 250
Objektiiv-i-Ø	23 mm		
Paino	70 g		
Taittovoiman muutos	± 5 D		

<b>tele-med</b>	<b>1634</b>	<b>16344</b>
Suurennus	3 x	4 x
Näkökentän arvot *) Etäisyys (mm)	160/1000	130/1000
Näkökulma	9,5°	7,5°
Työskentelyetäisyys (mm)	700 - ∞	780 - ∞
Objektiiv-i-Ø	23 mm	
Paino	70 g	
Taittovoiman muutos	± 5 D	

\*) Galleiin järjestelmässä tehokas näkökenttä riippuu okulaarin ja silmän välisestä etäisyydestä. Näin ollen näkökentän arvot ovat keskiarvoja (näkökulma mitattiin HSA:n ollessa 10 mm).

Otrzymujecie Państwo produkt wysokiej jakości firmy Eschenbach, wykonany wg najnowszych metod produkcyjnych w Niemczech, markowy produkt oznaczony "Made in Germany". Gratulujemy Państwu podjęcia tej decyzji. W firmie Eschenbach są dostępne różnorodne wstępnie zmontowane systemy binokularowe: okulary z lupą przeznaczone do krótkich odległości (do blizy) *rido-med*

— binokular (z nastawianiem zbieżnym) okulary z lupą przeznaczone do dalszych odległości (do dali) *tele-med*

— binokular (znastawianiemrównoległym)



#### Wskazówki dotyczące bezpieczeństwa

- **Niebezpieczeństwo pożaru! Soczewki w urządzeniach optycznych, przy nieprawidłowym użytkowaniu lub przechowywaniu, mogą wyrządzić znaczne szkody wskutek działania "efektu skupiającego"! Nigdy nie należy kłaść soczewek optycznych na słońcu bez przykrycia!**
- **Niebezpieczeństwo oślepienia- i odniesienia obrażeń ciała! Nigdy nie wolno patrzeć przez optyczne urządzenie na słońce!**
- **Istnieje niebezpieczeństwo potknięcia się przy używaniu lupy- lub okularów lornetkowych!**
- **Należy chronić lupę- lub okulary lornetkowe przed uderzeniami, wilgocią i nadmiernym ciepłem!**
- **Przy nastawianiu ostrości optyki nie wolno obracać pierścieniem poza zderzak!**

## Dopasowanie systemu binokularowego

Dopasowanie anatomiczne powinien wykonać optyk.

### Dopasowanie anatomiczne

4. Dopasowanie długości zauszników.
5. Zbieżność zauszników należy ustawić na podstawie cech głowy użytkownika.

### Nastawianie rozstawu źrenic (PD)

1. Należy nastawić rozstaw źrenic do dali- i do blizy- na skali [2] umieszczonej od strony oka na uchwycie binokularu [1].
  - Pola widzenia obydwu oczu powinny być zgodne, to znaczy, że może powstać tylko  **jeden**  ostry obraz.

Systemy oparte na zasadzie lunety Galileusza- należy umieścić możliwie blisko oka, aby zapewnić użytkownikowi możliwie największe pole widzenia.

2. Po ustawieniu rozstawu źrenic (PD) należy zaaretować uchwyt okularów [3] przy pomocy zacisków [4].

### Dopasowanie stosownie do wad wzroku

W systemie tym jest możliwa korekcja wad wzroku od strony oczu użytkownika (korekcja do dali).

- Do korekcji indywidualnej wady wzroku od strony oka niezbędne jest wyposażenie dodatkowe art.-nr 16221 (krażek formujący z 4 klejacyimi pierścieniami zapasowymi).

1. Soczewkę korekcyjną należy zeszlifować do 22 mm.
2. Soczewkę korekcyjną należy przymocować do systemu przy pomocy pierścieni klejących.
  - Jeśli nie jest konieczna korekta od strony oczu, to muszla okularu [5] może być wyposażona w pokrywkę [6].
- Jeśli konieczne byłoby uzupełnienie akomodacyjne, to jest ono wyczerpująco wyjaśnione w broszurze firmy Eschenbach „Anpassung von vergrößern den Sehhilfen“ ("Dopasowanie powiększających pomocy widzenia") art.-nr 162510.
3. Nastawianie ostrości następuje poprzez obracanie pierścieniem obiektywu [7].
  - Możliwe w systemie nastawianie ostrości może być wykorzystane do wyrównania korekcji sferycznej (wyrównanie dioptrii  $\pm 5$  dpt). Pierścień obiektywu obraca się ze sporym oporem, aby ustawienie ostrości nie zmieniało się samoczynnie.

## Wskazówki dotyczące pielęgnacji

Jeśli lupa -lub okulary lornetkowe nie są wykorzystywane, to powinny być przechowywane w etui.

Soczewki należy czyścić przy pomocy miękkiej, nie pozostawiającej włókien ściereczki (np. chusteczki do czyszczenia okularów), przy mocniejszym zabrudzeniu (np. odciski palców) można używać dostępnych w handlu środków do czyszczenia szkła.

## Dane techniczne

rido-med	16362	16363	16364
Powiększenie	2,5 x	3,0 x	4,0 x
Wartości pola widzenia *) do blizy (mm)	91/350	54/200	34/250
Kąt widzenia	15,0°	12,5°	8,0°
Odstęp roboczy (mm)	≈ 350	≈ 200	≈ 250
Obiektyw-Ø	23 mm		
Masa	70 g		
Wyrównanie dioptrii	$\pm 5$ dpt		

tele-med	1634	16344
Powiększenie	3 x	4 x
Wartości pola widzenia *) do dali (mm)	160/1000	130/1000
Kąt widzenia	9,5°	7,5°
Odstęp roboczy (mm)	700 - ∞	780 - ∞
Obiektyw-Ø	23 mm	
Masa	70 g	
Wyrównanie dioptrii	$\pm 5$ dpt	

\*) Przy systemach opartych na zasadzie lunety Galileusza, efektywne pole widzenia jest zależne od odległości pomiędzy okiem i okularem. Dlatego dane odnośnie pola widzenia są wartościami przeciętnymi (kąt widzenia był mierzony przy HSA 10 mm).

Získali jste kvalitní výrobek od firmy Eschenbach, který byl vyroben v Německu podle nejmodernějších výrobních technologií, značkový výrobek "Made in Germany". Blahopřejeme Vám k tomuto rozhodnutí.

U firmy Eschenbach je možné získat různé předem sestavené binokulární systémy:

Lupové brýle na blízko *rído-med*

— binokulární (s konvergenčním nastavením)

Lupové brýle do dálky *tele-med*

— binokulární (s paralelním nastavením)



### Bezpečnostní pokyny

- **Nebezpečí požáru! Čočky v optických přístrojích mohou při neodborné manipulaci nebo skladování svým účinkem "zapalovacího skla" způsobit značné škody! Optické čočky nikdy neodkládejte na slunci bez ochranného krytu!**
- **Nebezpečí oslepení a zranění! Nikdy se nedívejte optickými přístroji do slunce!**
- **Nebezpečí klopýtnutí s nasazenými lupovými nebo dalekohledovými brýlemi!**
- **Chraňte své lupové popř. dalekohledové brýle před nárazy, vlhkostí a nadměrnou teplotou!**
- **Při zaostřování neotáčejte optiku za doraz!**

## Přizpůsobení binokulárního systému

Anatomické přizpůsobení provádí oční optik.

### Anatomické přizpůsobení

1. Přizpůsobení délky straníc.
2. Nastavte inklinaci (sklon obruby) podle držení hlavy uživatele.

### Nastavení pupilární distance (PD)

1. Nastavení pupilární distance na blízko/dálku proveďte na stupnici [2] umístěné na straně přivrácené k očím na nosníku binokuláru [1].
  - Zorná pole obou očí se musí shodovat, tzn. musí vzniknout jen **jeden ostrý obraz**.  
Galleův systém umístěte co nejlíže k očím, aby měl uživatel co největší zorné pole.
2. Po nastavení pupilární distance zaaretuje nosné prvky okulárů [3] zajišťujícími svérkami [4].

### Přizpůsobení refrakčních vad

U systému je možná korekce na straně přivrácené k očím (korekce na dálku).

- Pro korekci na oční straně je nutné příslušenství s č. předm. 16221 (tvarový brusný kotouč se 4 náhradními lepicími kroužky).

1. Korekční čočku obruste na 22 mm.
2. Korekční čočku s lepicím kroužkem umístěte na systém na straně přivrácené k očím.

- Pokud není nutná korekce na straně očí, mohou být miský okuláru [5] opatřeny krycími víčky [6].

V případě potřeby je dodatek k akomodaci podrobně vysvětlen v publikaci Eschenbach „Přizpůsobení zvětšujících optických pomůcek“ typ. č. 162510.

3. Otáčením kroužku objektivu [7] se zaostřuje.

- Nastavení ostrosti na systému umožňuje vyrovnat sférické korekce (dioptrické vyrovnání  $\pm 5$  dpt).

Otáčení kroužku objektivu vyžaduje určitou sílu, aby se nastavená ostrost neúmyslně neměnila.

## Pokyn k ošetřování

Pokud lupové/dalekohledové brýle nepoužíváte, uložte je do pouzdra.

Čočky čistěte měkkou, netkanou látkou (např. utěrkou na brýle), při silnějším znečištění (např. otisky prstů) můžete použít vlažnou vodu.

## Technické údaje

rído-med	16362	16363	16364
Zvětšení	2,5 x	3,0 x	4,0 x
Hodnoty zorného pole *) na blízko (mm)	91/350	54/200	34/250
Zorný úhel	15,0°	12,5°	8,0°
Pracovní vzdálenost (mm)	≈ 350	≈ 200	≈ 250
Objektiv-Ř	23 mm		
Hmotnost	70 g		
Dioptrické vyrovnání	± 5 dpt.		

tele-med	1634	16344
Zvětšení	3 x	4 x
Hodnoty zorného pole *) dálka ( mm)	160/1000	130/1000
Zorný úhel	9,5°	7,5°
Pracovní vzdálenost (mm)	700 - ∞	780 - ∞
Objektiv-Ř	23 mm	
Hmotnost	70 g	
Dioptrické vyrovnání	± 5 dpt.	

\*) U Galileových systémů je efektivní zorné pole závislé na vzdálenosti mezi okem a okulárem. Údaje týkající se zorného pole jsou proto průměrné hodnoty (zorný úhel byl měřen při vrcholové vzdálenosti rohový 10 mm).

エッセンバツハ社の製品をお買上げありがとうございます。近代的な製法によりドイツで製造された、世界に誇るメイド・イン・ジャーマニーのブランド製品です。最良の選択をお喜び申し上げます。

すでに組み立てられた両眼視方式は、エッセンバツハ社の製品からお求めいただけます。

近用拡大鏡眼鏡 *rido-med* リド・メッド

— 両眼用(収束)

遠用望遠眼鏡 *tele-med* テレ・メッド

— 両眼用(平行)

 安全なご使用のために

● 火災の危険！ 光学機器のレンズは、用途にかなわない取扱いや置き方によっては、光レンズ作用のため重大な損害をもたらすことがあります！ 光学機器のレンズは、カバーをしないで直射日光に置かないでください！

● 眼眩みと傷害の危険！ 光学機器を使って太陽を直視することは、絶対に避けてください！

● 拡大鏡眼鏡や望遠眼鏡を使用中、つまり危険があります。ご注意ください！

● 拡大鏡眼鏡や望遠眼鏡を、ショックや湿度、から保護してください。

● ピントを合わせる場合、レンズが止まった位置以上に回さないでください！

## 両眼方式の調整

眼鏡専門店によって個人的な測定結果に従った調整がなされます。

### 測定による調整

1. フレームの長さを調節します。
2. 使用者の頭の傾きに合わせて傾度(フレームの前傾度)を設定します。

### 瞳孔間の距離 (PD) の設定

1. 近/遠用の瞳孔間距離を両眼用フレーム [1] の目盛 [2] で設定してください。

○ 両眼の視界は一致しなければなりません。つまり、鮮明な解像がひとつに見えなければなりません。

ガリレイ式は、使用者が最大の視野を得るために、できるだけ眼に近くに設定されます。

2. 瞳孔間の距離を設定した後で、レンズ支台 [3] をストップパー [4] で固定します。

### 近・遠・乱視の調整

システムでの眼の側の矯正(遠視矯正)は可能です。

- 眼の側の矯正には製品番号 No. 16221 の付属品(フォームプレートと接着リング4個)が必要です。

1. 矯正レンズを22 mm に研磨してください。

2. 矯正レンズを、眼の側に接着リングでシステムに取り付けてください。

○ 眼の側の矯正が必要でない場合には、レンズ受け [5] にカバーキャップ [6] が付けられます。

近・遠視調整の付属品については、「拡大視のための光学的補助の調整」、商品番号 No. 162510 に詳しい説明があります。

3. レンズリング [7] を回すことでピントを合わせることができます。

○ システムが可能とする焦点調節は、球面の矯正(ディオプター修正 ± 5)に用いられます。

焦点の設定がゆるんで自然に変化しないよう レンズリングはやや固めになっています。

## 手入れの方法

拡大/望遠眼鏡を使用しない場合は、ケースにいれて保管してください。

レンズのクリーニングには、湿らせた柔らかい布(例えば、付属品の眼鏡拭きなど)を使ってください。強い汚れ(例えば指紋など)には、ぬるま湯を使ってください。え

## 技術データ

<b>rido-med</b> リド・メッド	16362	16363	16364
倍率	2.5 倍	3.0 倍	4.0 倍
視野*) 近距離 (mm)	91/350	54/200	34/250
視角	15,0°	12,5°	8,0°
作 距離 (mm)	≈ 350	≈ 200	≈ 250
レンズ	23 mm		
重	70 g		
ディオプター調整	± 5 ディオプター		

<b>tele-med</b> テレ・メッド	1634	16344
倍率	3 倍	4 倍
視野*) 遠距離 (mm)	160/1000	130/1000
視角	9,5°	7,5°
作 距離 (mm)	700 - ∞	780 - ∞
レンズ	23 mm	
重	70 g	
ディオプター調整	± 5 ディオプター	

\*) ガリレイ式では、上の視野は眼とレンズの間隔によって左右されます。そのため、視野の大きさは平均値があげられています(視角は HSA 10 mm で測定されました)。

## Gewährleistung

Wir gewähren im Rahmen der gesetzlichen Bestimmungen die Funktion des in dieser Anleitung beschriebenen Produktes in Hinsicht auf auftretende Mängel, die auf Fabrikationsfehler oder Materialfehler zurückzuführen sind. Bei Schäden durch unsachgemäße Behandlung, auch bei Beschädigung durch Fall oder Stoß, besteht kein Gewährleistungsanspruch. Gewährleistung nur durch Nachweis über Kaufbeleg!

## Guarantee

We are required by law to guarantee the function of the product described in these descriptions in respect of defects caused by manufacturing or material faults. Any damages caused by incorrect handling, including damage caused by being dropped or knocked, are not covered under the guarantee. Guarantee benefits can only be claimed through proof of purchase in the form of a sales receipt!

## Garantie

Nous garantissons la fonction du produit décrit dans la présente notice dans le cadre des prescriptions légales relatives à la manifestation d'éventuels vices, liées à un défaut de fabrication ou de matériaux. En revanche, aucune garantie n'est accordée pour les dommages occasionnés par une utilisation incorrecte ou consécutifs à des chutes ou des chocs. Une prise en charge au titre de la garantie n'est possible que sur présentation d'une preuve d'achat!

## Garantía

La presente garantía queda limitada por las normas legalmente exigibles a la función del producto descrita en las presentes instrucciones de uso, por lo que se refiere a posibles fallos debidos a defectos de fabricación o a materiales defectuosos. La garantía no cubre los daños ocasionados por el uso incorrecto, incluidos los producidos por caídas o golpes. Para beneficiarse de la garantía deberá presentar el comprobante de compra!

## Garanzia

Nell'ambito delle disposizioni di legge, garantiamo il funzionamento del prodotto descritto nelle presenti istruzioni in merito all'insorgere di vizi imputabili a errori di fabbricazione o difetti di materiale. Si declina qualsiasi responsabilità per danni dovuti a un uso non conforme, come ad esempio nel caso di cadute o urti. La garanzia sarà riconosciuta previa presentazione dello scontrino fiscale d'acquisto!

## Garantie

Wij garanderen in het kader van de wettelijke bepalingen de goede werking van het in de gebruiksaanwijzing beschreven product wat betreft gebreken die ontstaan en te wijten zijn aan productie- of materiaalfouten. De garantie vervalt indien sprake is van schade door ondeskundige behandeling of bij schade door vallen of stoten. Voor de garantie geldt alleen de aankoopbon als bewijs!

## Garanti

Vi yder garanti inden for lovens rammer for produktets funktion som beskrevet i denne vejledning med hensyn til opståede mangler, som kan føres tilbage til fabrikationsfejl eller materialefejl. Der ydes ingen garanti ved skader, der skyldes ukorrekt behandling; dette gælder også ved beskadigelse pga. fald eller stød. Garantien ydes kun ved fremvisning af købsbevis!

## Garanti

Vi garanterar inom ramen för gällande bestämmelser funktionen hos den beskrivna produkten i denna bruksanvisning, avseende brister som kan härledas till tillverkningsfel eller materialfel. Vid skador som uppkommit genom orsamsam hantering, även skador som uppkommit genom fall eller stöt, kan inte garantin tas i anspråk. Garantin gäller endast vid uppvisande av inköpsbevis!

## Garanti

I samsvar med de lovmessige bestemmelser garanterer vi funksjonen av produktet som beskrives i denne anvisningen med hensyn til mangler som inntreffer og som kan tilbakeføres til produksjonsfeil eller materialfeil. For skader som resultat av ufagmessig håndtering, også for skader som følge av at brillen droppes eller støtes mot noe, finnes ingen garantikrav. Garantien er kun gyldig mot fremvisning av kjøpsbevis!

## Takuu

Vastaamme lain puitteissa tässä ohjeessa kuvatun tuotteen vioista, jotka johtuvat valmistustai materiaaliivirheistä. Takuu ei kata vääran käsittelyn, ei myöskään putoamisen tai iskun, aiheuttamia vikoja. Takuun edellytyksenä on ostokuitti.

## Záruka

V rámci zákonných podmínek garantujeme funkci výrobku popsaneho v tomto návodu s ohledem na vyskytnuvší se závady, které se lze vyvodit z výrobní závady nebo z chyby v materiálu. U škod vzniklých neodborným zacházením, a při poškození následkem pádu nebo nárazu, nárok na záruku neexistuje. Záruka pouze po doložení dokladu o zaplacení!

## Gwarancja

Gwarancja producenta zgodnie z przepisami prawnymi obejmuje wady opisywanego w instrukcji produktu, wynikające z błędów fabrycznych i materiałowych. Producent nie odpowiada za szkody wynikające z niewłaściwego używania oraz za uszkodzenia mechaniczne produktu.

Gwarancja jest ważna jedynie przy okazaniu dowodu zakupu!

## 保証について

工務機のカラーまたは木材のカラーに標せられる欠陥に関しては、この取扱説明書に記載された製品の機能と方法等の範囲内で保証します。不適切な取扱いによる損傷、または、過したり過激による損傷の場合は、保証の対象外となります。購入したことを証明できる場合のみ、保証の対象となります。



---

Datum / Date / Data / Fecha / Datum aanschaf / Dato / Päivämäärä / 日付

Firmenstempel und Unterschrift des Händlers  
Timbro con denominazione della ditta e firma del rivenditore  
Company stamp and signature of dealer  
Cachet et signature du négociant  
Sello y firma del vendedor  
Firmastempel en handtekening van leverancier  
Forhandlerens stempel og underskrift  
Företagsstämpel och säljarens underskrift  
Firmastempel og forhandlerens underskrift  
Yrityksen leima ja myyjän allekirjoitus  
Firmní razítka a podpis obchodníka  
Pieczęćka firmy i podpis sprzedawcy  
取扱店の社印および署名

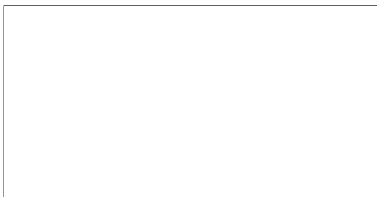

For the authorized representative in your country please refer to:  
[www.eschenbach-optik.com](http://www.eschenbach-optik.com)